

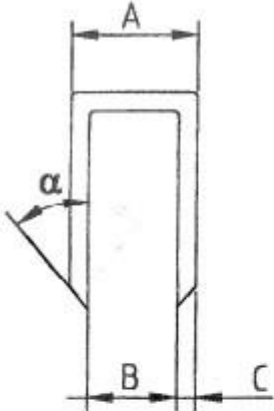
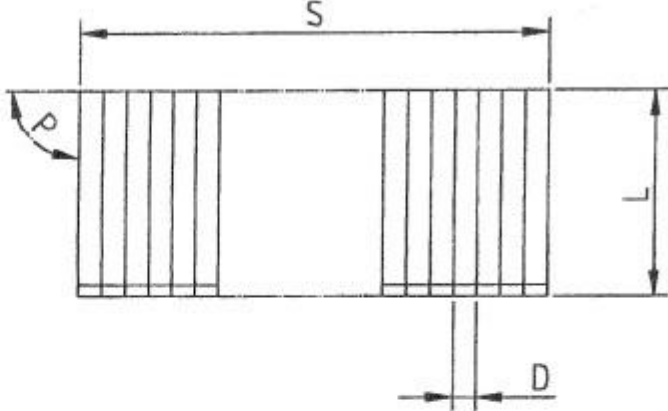

## Scheda Tecnica Graffe per Cartone da 35

<b>35 SERIES STAPLES - SCHEDA TECNICA</b>							
							
<b>A</b>	LARGHEZZA CORONA ESTERNA	mm	35.00 ± 0.1				
<b>B</b>	LARGHEZZA CORONA INTERNA	mm	33.30 ± 0.1				
<b>C</b>	SPESSORE DEL FILO	mm	0.82 ± 0.01				
<b>D</b>	LARGHEZZA DEL FILO	mm	2.20 ± 0.01				
<b>L</b>	LUNGHEZZA (tol. +0/-0.3 mm)		15/18/22 mm				
<b>COMPOSIZIONE CHIMICA DEL FILO</b>		<b>C</b>	<b>Mn</b>	<b>S</b>	<b>F</b>	<b>Si</b>	<b>Cu</b>
		0,0480	0,5743	0,0148	0,0141	0,1891	0,0520
		<b>Mo</b>	<b>Ni</b>	<b>Cr</b>	<b>Ti</b>		
		0,0064	0,0870	0,0545	0,0014		
<b>S</b>	LUNGHEZZA DELLA STECCA mm	110 ± 0.5					
<b>α</b>	ANGOLO DEL PUNTO	~ 45°					
<b>P</b>	ANGOLO DELLA STECCA	90° ± 30'					
<b>MATERIALE</b>	: UNI EN 10016-2/96						
<b>CARICO DI ROTTURA</b>	: 550-600 N/mm <sup>2</sup>						
<b>FINITURA</b>	: COPPERED WIRE						
<b>RIVESTIMENTO</b>	: NON-RIVESTITO						
<b>PUNTI PER STECCA</b>	: 50						