

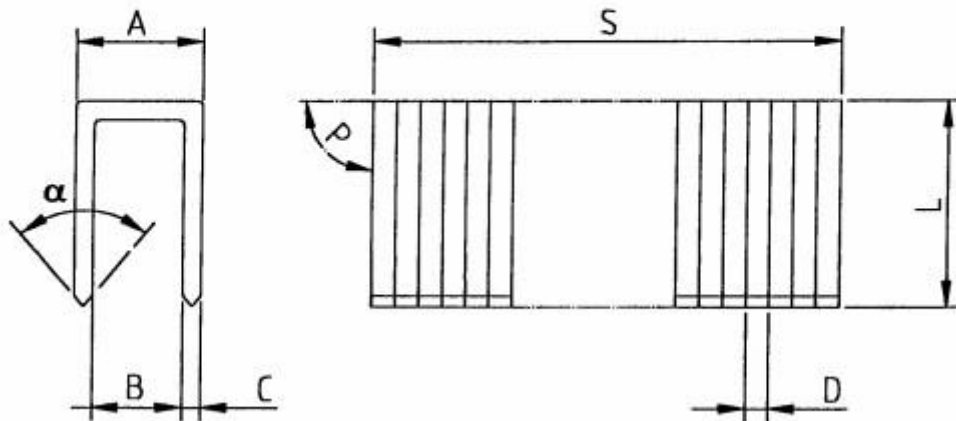

Scheda Tecnica Graffe 84

84 SERIES STAPLES - SCHEDA TECNICA



A	LARGHEZZA CORONA ESTERNA	mm	12.40 ± 0.1		
B	LARGHEZZA CORONA INTERNA	mm	11.10 ± 0.1		
C	SPESSORE DEL FILO	mm	0.65 ± 0.01		
D	LARGHEZZA DEL FILO	mm	0.95 ± 0.01		
L	LUNGHEZZA (tol. +0/-0.3 mm)	mm	Min. 4 mm up to max. 22 mm		

COMPOSIZIONE CHIMICA DEL FILO

C	Mn	S	F	Si	Cu
0,0480	0,5743	0,0148	0,0141	0,1891	0,0520
Mo	Ni	Cr	Ti		
0,0064	0,0870	0,0545	0,0014		

S	LUNGHEZZA DELLA STECCA mm	119 ± 0.5		
α	ANGOLO DEL PUNTO	~ 70°	CISEL POINT	
P	ANGOLO DELLA STECCA	90° ± 30'		

MATERIALE : UNI EN 10016-2/96
CARICO DI ROTTURA : 1150-1250 N/mm²
FINITURA : STANOX
RIVESTIMENTO : UNCOATED
PUNTI PER STECCA : 125